



Жить с другими людьми бок о бок не всегда легко. Каждый из нас не раз задавался вопросами: «Как мне лучше справиться с конфликтной ситуацией?», «Как мне убедить других принять мою точку зрения?», «Как мне узнать, что другой человек в действительности думает?», «Как мне наладить отношения с коллегами по работе?» «Можно ли сделать мои хорошие отношения с кем-то еще лучше?».

Но, как известно, нет плохих и хороших типов и, соответственно, отношений. Общение с любым человеком можно как испортить, так и улучшить, сделать приятным и комфортным. От чего это зависит? Почему на совершенно одинаковую ситуацию на работе все сотрудники реагируют по-разному?

Комфортное взаимодействие можно построить по вполне определенным законам, зная которые, человек может быстро находить общий язык с окружающими и преодолевать кризисы, которые порой случаются даже в самых бесконфликтных отношениях.

Благодаря открытию модели А и интертипных отношений ([таблица и краткие описания интертипных отношений](#))

такое стало возможно. Используя эти знания, человек может планировать отношения, быстро находить общий язык с людьми или преодолевать кризисы в отношениях.(

[Описание интертипных отношений](#)

). Было бы справедливо считать, что раз нет плохих и хороших типов, то нет и плохих и хороших интертипных отношений. Ведь информационные отношения показывают человеку степень проработанности его собственных каналов информации.

Какие инструменты нам предлагает для этого соционика?

1. Методика интертипных резонансов

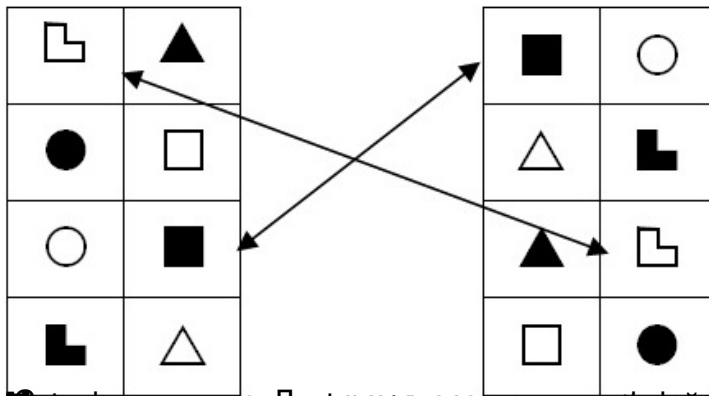

Понимание того, что такое интертипные отношения, может быть полезным даже для тех, кто не занимается психологией.

2. Алгебра интертипных отношений

Этот механизм работает по принципу “не делай другому того, чего не хочешь себе”, только в уточненной соционической трактовке: “не нагружай те ячейки модели А партнера, по которым не хочешь, чтобы грузили тебя”. (те же номера в вашей в модели А)”.

Алгебра интертипных отношений – метод, позволяющий решать межличностные проблемы в семье, со знакомыми, друзьями и партнерами.

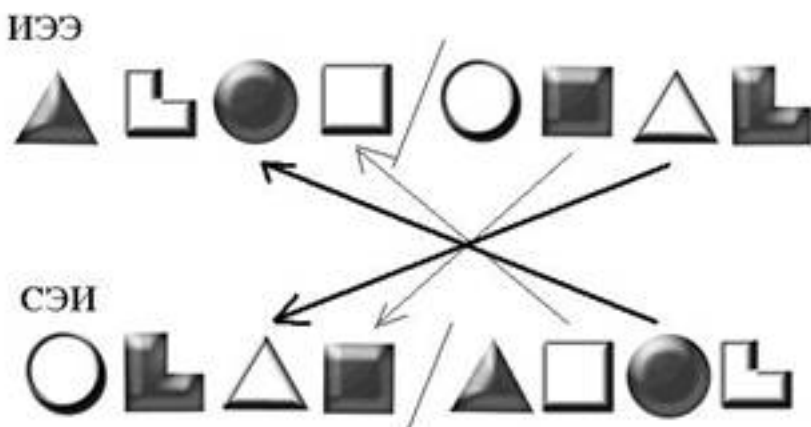

По нашим наблюдениям, сами по себе интертипные отношения не стопроцентно

определяют развитие отношений человеческих. Конфликты могут возникать при любых интертипных отношениях, их развитие во многом зависит от личных качеств участников. И как не бывает хлопка одной ладони, так и не бывает в конфликте одного виноватого, свой вклад вносят оба, хоть в запале и в обиде на партнера, человек не всегда видит и адекватно оценивает свой личный вклад в проблемную ситуацию.

Очень эффективно помогает разобраться в этом [техника «Алгебры интертипных отношений»](#), которая выявляет, какие действия, вроде бы естественные и не обидные для одного, на самом деле недопустимы с точки зрения другого. И они вызывают иногда даже не осознанные, но именно ответные действия: «Око за око!».

3. Геометрия интертипных отношений

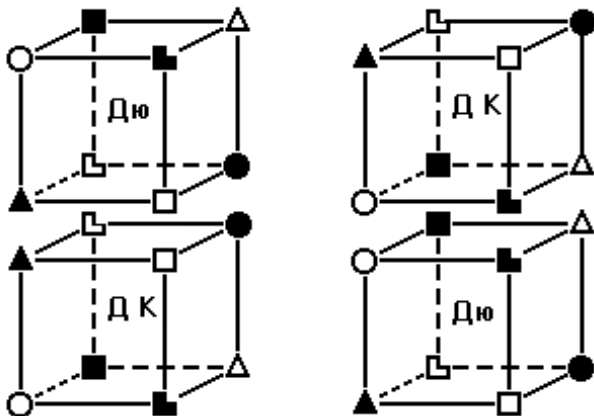

Аушра Аугустинавичуте писала, что обмен информацией происходит между тождественными функциями. В геометрическом представлении это означает, что при рассмотрении интертипных взаимодействий надо рассматривать соединение тождественных элементов кубиков, т.е. вершин, содержащих одинаковые соционические функции.

Так, например, геометрически представляются дуальные отношения.

Геометрическая модель позволяет оценить реальную степень сложности взаимоотношений, сделать прогноз развития событий, наглядно представить себе способы выхода из затруднительных ситуаций.

- [Геометрия интертипных отношений. Введение](#)
- [Геометрия интертипных отношений. Модель отношений малой плотности](#)
- [Геометрия интертипных отношений. Применение](#)

4. Интровертная соционика

В.В. Гуленко предложил (как вариант) за основание взять не типы, а отношения, т.е. начать не с экстравертного описания объектов, а с интровертного - с описания отношений: *"Если раньше появление отношения считалось результатом взаимодействия двух типов, то теперь мы поступим наоборот и появление типа будем считать результатом встречи двух или нескольких отношений... Такая несколько неожиданная рокировка коренным образом меняет ход нашей соционической партии."*

Мысль интересная, но в той же статье он фактически выдвинул еще одну идею о том, что каждое из 16-ти интертипных отношений можно сопоставить с одним из 16-ти типов. И именно эта идея нам показалась очень интересной и на поверку очень продуктивной.

Мы дополнили разработанную Виктором Владимировичем таблицу и получили [дополнительный генератор образов](#), позволяющий более глубоко прописывать как интертипные отношения, так и сами типы информационного метаболизма.

5. Интертипные отношения, как индикатор проблем

Преобладающие в окружении [интертипные отношения символизируют нам наши](#)

проблемы

, актуальные в данный момент.